

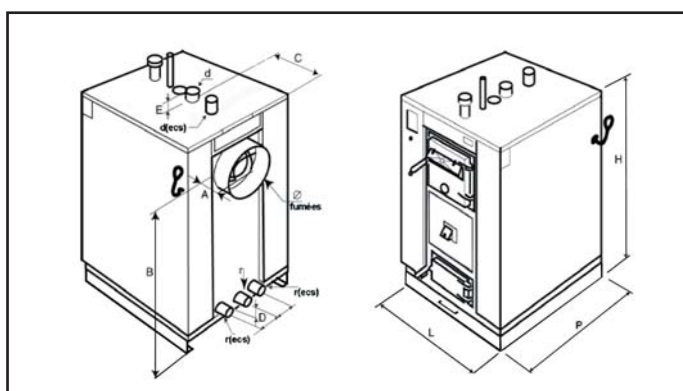

Série MH

Dimensions et caractéristiques techniques

Modèle	U. Mesure	MH 22	MH 32	MH 42
Référence		522 052	522 057	522 059
L	mm	650	680	760
P	mm	760	780	820
H	mm	1065	1135	1265
Ø fumées		200	200	200
Ø d + r	mm	33 x 42	50 x 60	50 x 60
Ø d + r (ECS)	mm	26 X 34 m	26 X 34 m	26 X 34 m
A	mm	55	110	110
B	mm	745	745	870
C	mm	270	280	290
D	mm	60	60	60
E	mm	20	20	20



Données techniques selon la norme NF EN 303.5

Modèle	U. Mesure	MH 22	MH 32	MH 42
Porte bois	mm	250 x 300	250 x 300	250 x 300
Poids	Kg	280	365	425
Charge bois sec	Kg	25	36	60
Côtes foyer L x l x h	mm	530 x 330 x 440	580 x 400 x 495	610 x 500 x 635
Puissance Fuel /Gaz	KW mini/maxi	23/52	29/58	35/70
Puissance nominale Bois	KW	19,5	25,5	32,5
Rendement Bois à puissance nominale	%	76,1	76,1	76,1
Contenance en eau	litres	58	73	85
Longueur bûches	cm	50	55	55

COLISAGE

Chaudière sous carton
montée sur socle métallique



Options

Désignation	Réf.
Porte brûleur FUEL/GAZ avec contacteur de sécurité	522 090



Accessoires

Désignation	Réf.
Kit de Recyclage MORVAN	520 820 à 520 830
Soupape de sécurité thermique	522 097
Soupape de sécurité thermique double	522 098
Bouteille anti-ébullition	525 012
Vanne mélangeuse 4 voies	523 000 à 523 005

La fourniture de la chaudière comprend :

- le corps de la chaudière
- la jaquette calorifugée montée
- les outils de feu : raclette, goupillon
- les accessoires : thermomètre, calorstat, tiroir à cendres
- orifice prévu pour recevoir un doigt de gant

GARANTIE DU CORPS DU CHAUFFE : 3 ANS

Self Climat MORVAN

Rue des Epinettes - Z.I. Sud
F-77200 TORCY

Tél. +33 (0) 1 60 05 18 53 Fax +33 (0) 1 60 17 58 39

E-mail info@selfclimat.com

www.selfclimat.com

MORVAN